

# Desvelando el potencial de lo ya conocido. Comedor y salón de actos del colegio Brunswick. J. Gowan y J. Stirling (1956-1963)

*Unveiling the Potential of the Already Known. The Dining and Assembly Hall at Brunswick Primary School. J. Gowan y J. Stirling (1956-1963)*

**Javier Mosquera González**

Recibido: 2021.02.17

Aceptado: 2021.06.24

**Javier Mosquera González**

Universidad Politécnica de Madrid

j.mosquera@upm.es

Madrid, 1983. Doctor Arquitecto y Máster en Proyectos Arquitectónicos Avanzados, por la ETSAM en la UPM.

Ponente en varios congresos internacionales de arquitectura como la UIA 2021 World Architects Congress en Río de Janeiro y 2017 en Seúl, o el Foro de Arquitectura y Sociedad en la Universidad de Anáhuac de México.

Profesor Asociado en el departamento de proyectos arquitectónicos de la ETSAM UPM. Tulane Design Teaching Fellow en la Tulane School of Architecture en 2019.

## Resumen

Síntesis de una asociación profesional entre J. Gowan y J. Stirling, el pabellón para el colegio Brunswick condensa las estrategias y herramientas de trabajo aplicadas en los proyectos realizados por ambos entre 1956 y 1963, y adelanta otras que posteriormente emplearán de manera individual. Un lenguaje personal caracterizado por una actitud inclusiva, en la que la visión idealista de la primera etapa del Movimiento Moderno, descubre el potencial de la arquitectura popular inglesa, industrial y doméstica, como una fuente de referencias desde la que proponer una alternativa. Ante la progresiva deshumanización de la disciplina, Gowan y Stirling abogan por un cambio mediante un sistema de órdenes compatibles y no excluyentes entre sí. La relación con el entorno, la geometría y la organización funcional del proyecto, y la reinterpretación de los elementos y sistemas constructivos; son tres aspectos desde los que realizar un análisis de este proyecto. Una obra de segundo orden que posee un valor didáctico adicional al mostrar de forma clara la metodología de sus autores. Una respuesta racional que admite variaciones plásticas desde la intuición, que repercuten de nuevo sobre la primera admitiendo a ambas como posibles.

*Palabras clave:* James. Gowan; James. Stirling; Colegio Brunswick; Complementariedad; Experimentación.

## Abstract

Synthesis of a professional association between J. Gowan and J. Stirling, the pavilion for the Brunswick school condenses the strategies and work tools applied in the projects carried out by both between 1956 and 1963, and that it advances others that later they will use individually. A personal language characterized by an inclusive attitude, in which the idealistic vision of the first stage of the Modern Movement discovers the potential of the traditional architecture in England, industrial and domestic, as a source of references to propose an alternative. Against the progressive dehumanization of the discipline, Gowan and Stirling they advocate a change through a system of orders compatible and not mutually exclusive. The relationship with the environment, the geometry and the functional organization of the project, and the reinterpretation of the elements and construction techniques; are the three aspects to develop an analysis of this project. A second-order work that has an additional didactic value by clearly showing the methodology of its authors. A rational response that admits plastic variations from the intuition, affecting the first, admitting both as possible.

*Key words:* James Gowan; James. Stirling; Brunswick Primary School; Complementarity; Experimentation.

*¿Qué para qué sirvo?  
Pues para nada y para cualquier cosa.  
Se trata de una inusual aptitud.<sup>1</sup>*

## El todo y las partes

La combinación de soluciones aparentemente evidentes con otras que resultan complementarias a éstas, quizás por sorprendentes o inesperadas, implica una negación a la renuncia que la disciplina de la arquitectura tantas veces obliga a quien la ejerce. Un deseo de incluir todo aquello que uno desea, encontrando los mecanismos y estrategias que permiten que esta mezcla ocurra, generando un todo capaz de hacer confluír las dos visiones de la vida enunciadas por el filósofo danés Søren Kierkegaard, la estética y la ética, la pasional y la racional.<sup>2</sup>

Este carácter inconformista, ambicioso e incluso irreverente, se descubre en el pabellón para el colegio Brunswick, realizado por James Gowan y James Stirling, socios desde 1956 hasta 1963.

A partir de las palabras de Rafael Moneo al enunciar que lo que caracteriza la obra de Stirling “es su capacidad de trabajar a un tiempo manteniendo la idea unitaria y produciendo gran variedad de episodios”<sup>3</sup>, el presente texto propone el análisis de esta pequeña pieza. Para ello se establecen tres ámbitos de estudio, el tratamiento del lugar en el que se implanta el edificio, la concepción geométrica como desencadenante de la organización funcional del proyecto, así como la tectónica de su sistema estructural y constructivo.<sup>4</sup>

Se trata de una obra en la que se condensan las características de un lenguaje singular fruto de su trabajo conjunto, que tras su separación profesional evolucionará hacia otros caminos y líneas de investigación. Como tantas otras obras menores secundarias en la trayectoria de los grandes maestros, ésta posee un valor añadido en su capacidad pedagógica para reconocer este doble juego de lógicas, órdenes en principio opuestos pero complementarios en última instancia. (Fig.1)

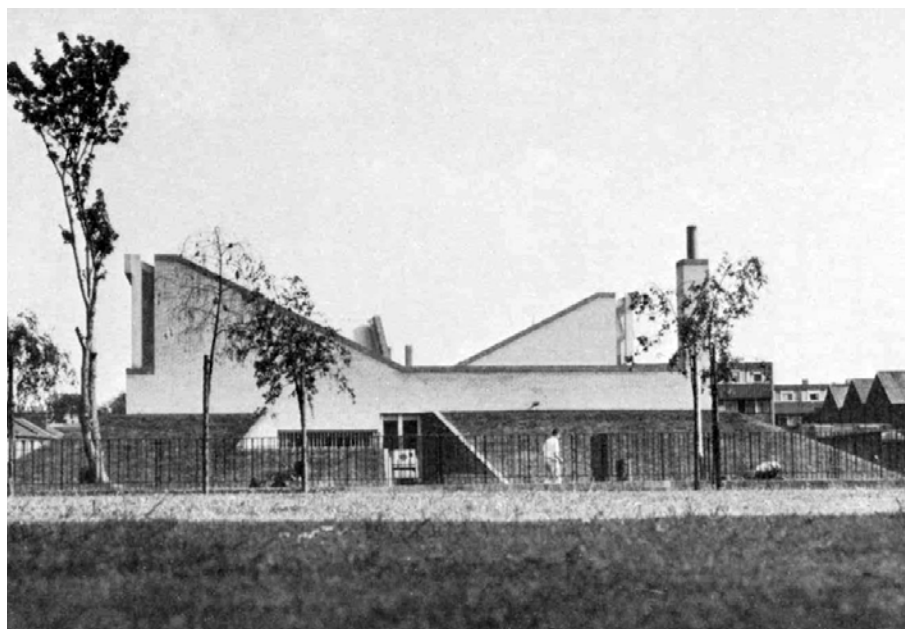

1 Søren Kierkegaard, *O lo uno o lo otro*, 51.

2 *Ibidem*. 1, 20.

3 Rafael Moneo Vellés, *Inquietud teórica y estrategia proyectual en la obra de ocho arquitectos contemporáneos*, 22.

4 Serán estos tres aspectos sobre los que Kenneth Frampton organiza el texto en el que analiza la modernidad desde una revisión de la arquitectura tradicional. Kenneth Frampton, “Towards a Critical Regionalism: Six Points for an Architecture of Resistance”. En: Foster, *The anti-aesthetic: essays on postmodern culture*, 17-34.

Figura 1. School Assembly Hall, 1958. Fuente: James Stirling. *Edificios y proyectos 1950-1974*, (Barcelona, Editorial Gustavo Gili, S.A., 1975). Disponible en <http://hicarquitectura.com/2019/05/james-stirling-school-assembly-hall-1958/> (Última consulta mayo 2021)

## Una fortaleza permeable

El edificio fue diseñado como una ampliación del colegio de primaria *Brunswick Park*, en Camberwell Road, al sur de Londres. La creación de una nueva topografía artificial retoma cuestiones enunciadas por la tradición pintoresquista del siglo XVIII, al generar un plano horizontal de referencia en el que colocar una pieza elevada sobre la cota del suelo de la ciudad. Los taludes se convierten en un elemento de transición, entonces entre la naturaleza y la arquitectura, y en este caso, entre la ciudad y el nuevo pabellón.<sup>5</sup>

5 Iñaki Ábalos, *Atlas pintoresco. Vol. 2: Los viajes*, 78.

Construido en un solar vacío al otro lado de la calle que lo separaba de la construcción existente, la posición del volumen exento en la parcela plantea una independencia formal y conceptual ante un entorno residencial de influencia Victoriana. (Fig.2)



Figura 2. Imagen exterior del pabellón. Entorno. Fuente: Archivo digital Elara Fritzenwalden. Disponible en <https://elarafritzenwalden.tumblr.com/post/141620949249/assembly-hall-brunswick-park-primary-school> (Última consulta mayo 2021)

La percepción del edificio como un volumen elevado por encima del nivel original de la calle, se descubre como parcial al analizar la sección de la propuesta. En lo que podría parecer una actitud de protección frente a un entorno cuyo lenguaje pertenece a épocas pasadas que la arquitectura contemporánea pretende dejar atrás, los taludes que lo rodean se transforman en trincheras defensivas, cubiertas por unas praderas que alcanzan la cota del terreno hasta un nivel inexpugnable para el peatón. Las edificaciones cercanas observan con cierta altivez e indiferencia la nueva pieza que se inserta en el tejido residencial como un elemento extraño. Frente a una actitud cobarde de quien se oculta bajo tierra, el pequeño pabellón se erige ante el caos que lo rodea, reivindicando su condición singular en la ciudad, y la de una nueva arquitectura que emerge ante su pasado.

La tipología claustral ensayada previamente en el proyecto para el *Churchill College* en Cambridge (1958), en la que establecen un perímetro construido y rodeado por un talud vegetal, producía un vacío interior a modo de lienzo en blanco sobre el que colocar aquellas otras piezas necesarias en el conjunto. Un nuevo territorio deliberadamente ajeno al mundo exterior, sobre el que establecer las relaciones entre las partes de forma autónoma con respecto al entorno circundante.

En el caso de la propuesta de Camberwell Road, su compacidad incrementa esa sensación de fortaleza sitiada dentro de una trama urbana, disponiendo detrás de su talud una edificación densa que protege a los jóvenes usuarios de las miradas de quien pasea a su alrededor, al tiempo que oculta a los alumnos la de las construcciones que les rodean. Por este motivo, el gesto que supone elevar las cubiertas inclinadas, permitiendo el paso de la luz cenital a través de los grandes ventanales, se puede entender como un deseo por parte del edificio de hacerse ver en la ciudad al tiempo que permanece oculto.

A la estrategia de implantación rotunda y unitaria, sus autores deciden aplicar una secuencia de acciones paralelas, contrarias a la idea inicial propia de la naturaleza defensiva del talud vegetal. A lo masivo, resultado del movimiento de tierras que contiene los espacios interiores, añaden la condición porosa, que se consolida con la apertura en cada uno de sus lados de un paso hacia el interior del edificio. Grietas en las trincheras resueltas con unos muros de ladrillo que contienen el terreno. Uno de ellos perpendicular al edificio mientras que el otro se abre dirigiendo al usuario hasta la puerta de acceso y junto a ésta, una gran ventana para ver y ser visto. (Fig.3)



Figura 3. Imagen exterior del pabellón. Taludes. Fuente: Archivo Digital del Canadian Center for Architecture. Ref. AP140.S2.SS1.D21.P4.17. Disponible en <https://www.cca.qc.ca/en/search/details/collection/object/392128> (Última consulta mayo 2021)

El acceso principal se sitúa en el lado oeste, en relación directa con el colegio existente, estableciendo un diálogo personal con quien parece ser el único aliado en un entorno hostil. El acceso de servicio a la cocina y demás cuartos de servicio e instalaciones se sitúa en la fachada norte del edificio, con un espacio previo de carga y descarga conectado a la calle cercana, Picton Street. La vegetación que alcanza los límites de la parcela ya establece una distancia con las calles anexas.

Los arquitectos deciden crear un recorrido perimetral que rodea el edificio, un paseo de ronda exterior que puede asemejarse a aquellos fosos que bordean y protegen las fortalezas.

Se convierte en una delimitación que puede ser utilizada tanto por los usuarios como por el resto de residentes en el barrio y que facilita el acceso a las fachadas este y sur, en las que se sitúan unas puertas que permiten atravesar la trinchera y entrar al pabellón.

## Variaciones volumétricas sobre una planta arquetípica

Incontables son los ejemplos que en la historia de la arquitectura emplean la figura geométrica del cuadrado como desencadenante de la organización general del proyecto. El recuerdo de la traza de cada uno de ellos incide en la noción del arquetipo como generador de asociaciones y constantes reinterpretaciones que producen objetos familiares pero diferentes entre sí. Desde lo aprendido y mediante el instinto<sup>6</sup>, tanto Gowan como Stirling se manejan entre ambos mundos en una investigación que permite establecer una familia de proyectos en la que el cuadrado y su organización en esvástica, derivan en el pabellón para el colegio Brunswick en un sistema relacional depurado y perfeccionado proyecto tras proyecto.

Durante sus primeros años como asociados, realizan una serie de trabajos experimentales, estudios en los que encontrar sistemas y estrategias que definan una manera de hacer y entender la arquitectura. Los *House Studies* (1956) contienen soluciones basadas en el empleo de módulos prefabricados y organizaciones en planta en esvástica, que admiten numerosas variaciones, excepciones en la regla inicial, que se manifiestan en una volumetría variable alrededor del núcleo central de la vivienda.

Adelantan una metodología en la que el juego de volúmenes abstractos y la forma en la que todos ellos se relacionan entre sí, precisan de la función como clave para encontrar la resolución final a una composición meramente formal.

Los croquis de trabajo del proyecto para una Casa Ampliable (1957), plantean una vivienda capaz de ofrecer múltiples configuraciones y posibilidades de extensión a sus propietarios. (Fig.4)



Figura 4. Croquis del proyecto para una casa ampliable. Dibujos de James Gowan. Fuente: Archivo digital Drawing Matter. Colección James Gowan. Disponible en <https://www.drawingmatter.org/> (Última consulta mayo 2021)

La organización en planta de la versión definitiva retoma el núcleo de servicios centralizado alrededor del que se disponen cuatro módulos cuadrados con muros estructurales en esvástica. Su volumetría, hasta alcanzar el límite de habitabilidad propuesto por los arquitectos, muestra un sistema flexible y variable en el que los episodios a los que hace referencia Moneo, se entienden como pasos intermedios de una arquitectura orgánica en tanto en cuanto creciera.

En la planta del pabellón del colegio Brunswick, se reconoce el uso de esta figura geométrica como generadora de la distribución final de la misma. Se pueden distinguir tres cuadrados generales concéntricos que delimitan el espacio exterior del edificio, el límite de los taludes vegetales el segundo, y un tercero que alberga el interior del edificio. (Fig.5)

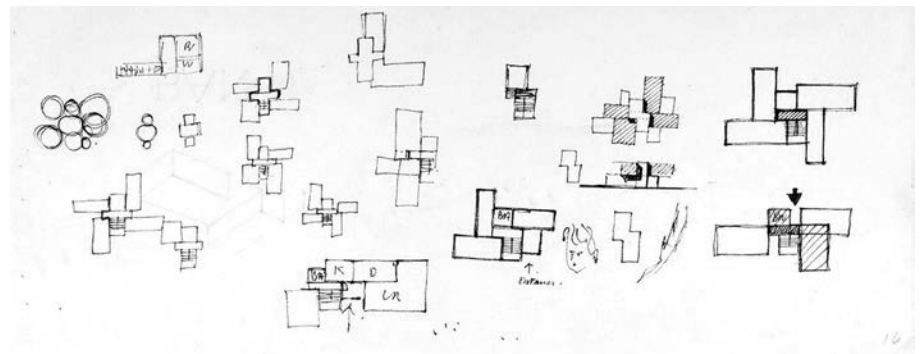

Figura 5. Planta. James Stirling. *Edificios y proyectos 1950-1974*, (Barcelona, Editorial Gustavo Gili, S.A., 1975). Disponible en <http://hicarquitectura.com/2019/05/james-stirling-school-assembly-hall-1958/> (Última consulta mayo 2021)

La distribución interior en cuadrantes, enfatiza el carácter de un edificio que pretende ser accesible desde cualquier punto de su entorno, y sirve para organizar de forma clara las necesidades funcionales requeridas. Los cuadrantes suroeste y sureste se configuran como espacios continuos sin ningún tipo de división física entre ellos, diluyendo la aparente rigidez de la composición general, incidiendo en el carácter multifuncional de un pabellón capaz de servir como comedor, pero como espacio de reuniones de profesores y alumnos, representaciones teatrales, eventos deportivos y que incluso puede funcionar como clases independientes. El cuadrante noreste está destinado al espacio de cocina y está separado de los otros mediante muros de ladrillo. El cuadrante noroeste contiene diversos cuartos de servicio, almacenes e instalaciones. Unas puertas conectan estos espacios de cocina y servicios con el espacio continuo de los cuadrantes situados al sur.

En la volumetría del conjunto se aprecia una deliberada búsqueda de la tridimensionalidad en las estrategias compositivas de la planta, que ratifican lo enunciado por Le Corbusier al considerar la arquitectura como “el juego sabio, correcto y magnífico de los volúmenes bajo la luz”<sup>7</sup>, pero como respuesta alternativa al funcionalismo omnipresente en el Movimiento Moderno. La dimensión plástica de la arquitectura se sirve de las necesidades de uso de los edificios para establecer una relación directa entre forma y la función, incluyendo lo experiencial como realidad indisoluble a ambas.

*Si el espacio puede ser imaginado como masa sólida determinada en forma y tamaño por las proporciones de una habitación o la función de un pasillo, entonces una solución arquitectónica podría ser entendida a través de la consideración de las diferentes maneras en que varios elementos del programa pueden ser plásticamente ensamblados.*<sup>8</sup>

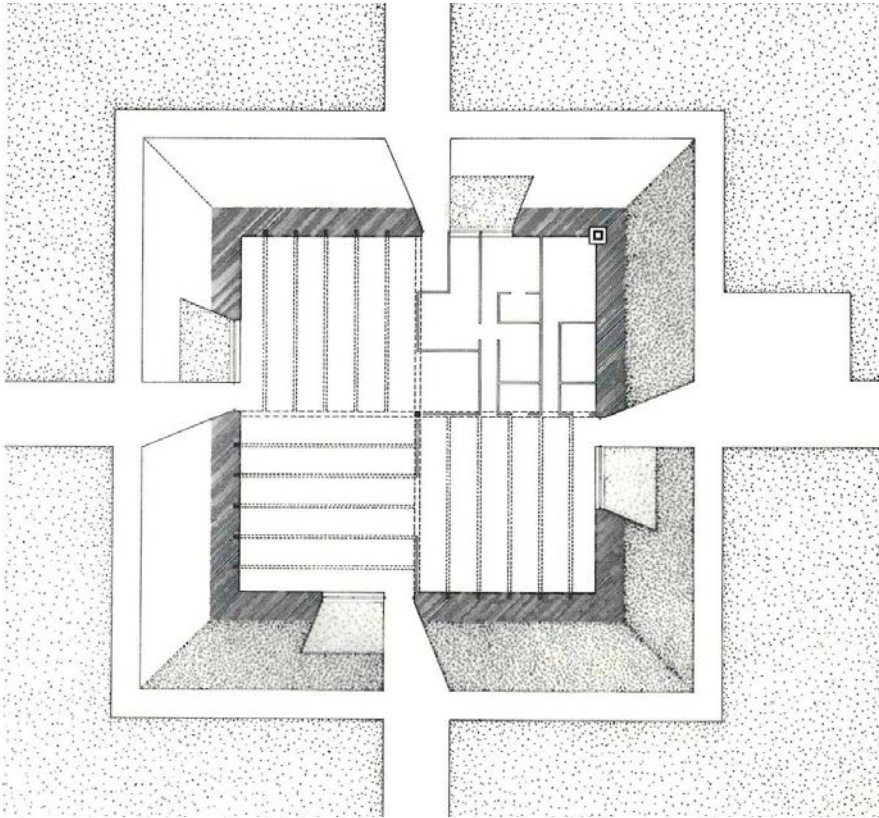
7 Le Corbusier, *Vers une architecture*, 29.

8 James Stirling, “The Functional Tradition and Expression”, 91-92.

La articulación de piezas específicas introduce la variable de la percepción espacial, el transitar entre unos elementos y otros, como sucesión de episodios que producen un continuo a partir de la fragmentación y variación volumétrica de una geometría inicial básica como el cuadrado. Puede descubrirse un ejercicio de tallado de un prisma de planta cuadrada, al que se le realizan una serie de cortes y sustracciones hasta definir el perfil quebrado de su cubierta. Sin embargo, y atendiendo a la distribución funcional, se produce una operación aditiva donde se incrustan<sup>9</sup> cuatro piezas, se insertan en el espacio libre delimitado por el talud perimetral entendido como la caja de un juego de niños.

- 9 “La manera en que Stirling trabaja las formas de sus edificios puede asimilarse a esas dos operaciones, a esas artesanías del engaste y de la incrustación o taracea, pues manipula sus espacios y volúmenes como si se tratase de materiales sólidos que, además de ser tallados, se engastan o incrustan unos en otros.”

Cortés Vázquez de Parga, *Lecciones de equilibrio*, 103.

La transición desde la calle al interior del edificio, se produce a través de unas hendiduras en el talud vegetal que se abocinan produciendo unos estrechamientos que conducen hasta las puertas adinteladas de acceso. Una vez dentro, tres de estos cuadrantes se expanden en vertical siguiendo el perfil de las cubiertas inclinadas del edificio. Se produce un efecto de compresión y descompresión espacial en las partes más públicas del pabellón, que se intensifica debido a la rotación según la orientación de cada una ellas. La continuidad del plano horizontal que se percibe al acceder al pabellón, descubre la acción unitaria que se esconde tras los planos inclinados ajardinados que delimitan la actuación en el exterior, redefiniendo las relaciones entre los usos en el interior.<sup>10</sup>

Por encima de este elemento, las piezas macladas se muestran como unidades capaces de establecer una secuencia espacial continua y cambiante que transforma la percepción fragmentada de elementos independientes desde el exterior.

### Tectónica contemporánea desde lo vernáculo

- 10 “Programa es una palabra demasiado aburrida. Se trata de comprender la naturaleza de un conjunto de espacios donde es bueno hacer algo en concreto.” Louis I. Kahn, *Conversaciones con estudiantes*, 30.

- 11 Sobre la necesidad de innovación y revisión del lenguaje arquitectónico de entonces, James Maude Richards, *The Functional Tradition in Early Industrial Buildings* y Colin Rowe, “Manierism and Modern Architecture”, 289-299.

- 12 James Stirling, “From Garches to Jaoul. Le Corbusier as Domestic Architect in 1927 and 1953”, 155-161.

La necesidad de renovar los principios heredados del Movimiento Moderno, al entender la arquitectura como un herramienta desde la que resolver problemas de índole principalmente utilitaria, abre un debate en el continente europeo sobre la posición del ser humano en las infinitas variables que condicionan el desarrollo de un proyecto. La crisis económica y social en la que se ve sumido el viejo continente durante la posguerra, impulsa a muchos a cuestionarse el rumbo que la nueva arquitectura debe seguir<sup>11</sup>, especialmente a la hora de dar solución al problema residencial. Ante la idea de la vivienda como máquina de habitar, emerge una sensibilidad hacia el hogar, que conlleva una huida de la dimensión urbana hacia el mundo natural y rural. El propio Stirling realiza un análisis sobre la Villa Stein y las Casas Jaoul de Le Corbusier<sup>12</sup>, en el que establece una mirada crítica que pretende encontrar en la arquitectura popular o vernácula, las claves para producir una alternativa desde el uso de la razón y la técnica contemporánea aplicada a la tectónica de las nuevas construcciones.

La publicación de algunos de los textos antes mencionados se complementa con varios proyectos relacionados con la escala doméstica. La revisión de la arquitectura tradicional inglesa, entendida como un gran catálogo de elementos constructivos que pueden actualizarse a la industria contemporánea, les permite desarrollar un lenguaje que se aleja de posiciones más conservadoras. Plantean una nueva vía estableciendo una estrategia compositiva y plástica basada en sistemas constructivos específicos.

La propuesta realizada junto con el Team X para el hipotético crecimiento de pequeños pueblos ingleses (1955), reinterpreta los muros de carga estructurales, las estructuras de las cubiertas de madera y sobre éstas las cubiertas inclinadas de teja. En paralelo, trabajan en el proyecto para un conjunto de viviendas colectivas, *Ham Common Flats* (1955-1958), donde reinterpretan los muros de ladrillo convirtiéndolos en plementos colocados entre dos losas de hormigón que, combinados con diferentes carpinterías de madera, configuran los alzados interiores y exteriores de la propuesta. (Fig.6)



Figura 6. Imagen de la presentación para el Village Project, CIAM X. 1955. Fuente: Archivo digital Canadian Center for Architecture. Ref: AP140. S2.SS1.D9.P3.2. Disponible en <https://www.cca.qc.ca/en/search/details/collection/object/493324> (Última consulta mayo 2021)

En la obra que Gowan y Stirling producen en la década de los 50 del siglo XX, se percibe una actitud revisionista anunciada por Giedion<sup>13</sup>, que se sirve de la técnica para establecer modelos de producción industrial que actualicen componentes y dinámicas de trabajo propias de épocas pasadas. Esta reinterpretación de la cultura y de los elementos constructivos populares propios de la arquitectura inglesa doméstica e industrial del siglo XIX, transformados en mecanismos que ensamblados unos junto a otros producen un único elemento reconocible, consolida un método de trabajo y de investigación personal. La perspectiva isométrica constructiva del edificio para la ampliación del colegio Brunswick, expresa con claridad esta especialización de las partes. En cada una de ellas puede reconocerse “una interacción entre la disciplina de la arquitectura y la aplicación de lo vernáculo como aspecto esencial de la evolución de la forma arquitectónica”.<sup>14</sup>

El deseo de incorporar ambas dimensiones, intensifica la utilización de las lógicas complementarias que de manera recurrente aplican a todas las escalas del proyecto. (Fig.7)

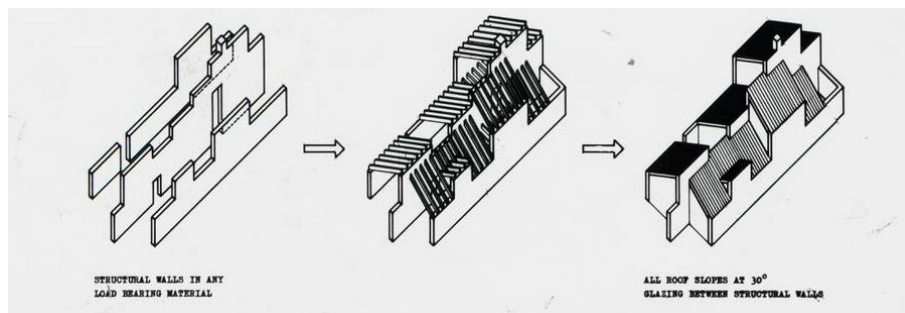

Figura 7. Perspectiva isométrica constructiva. Fuente: Arnell y Bickford, *James Stirling. Buildings and Projects*, 76.

13 Sigfried Giedion, *Mechanization Takes Command, a Contribution to Anonymous History*, 5.

14 *Ibidem*. 6, 270.

La configuración estructural del proyecto se basa en cuatro muros de contención de ladrillo sobre los que se apoyan, en el centro de cada lado, dos vigas de hormigón armado que se cruzan y se soportan en un único pilar central. Los muros de carga que deberían aparecer en el interior se sustituyen por un elemento estructural contemporáneo que, desde una posición meramente racional, encuentra la mejor solución posible al uso deseado. Las cinco cerchas de madera colocadas en cada cuadrante, sobre las que se dispone la cubierta inclinada, se apoyan en las vigas de hormigón que coronan los muros perimetrales y se empotran sobre las vigas centrales, consiguiendo así la inclinación deseada y permitiendo el paso de luz natural al interior a través de los ventanales. Las viguetas de madera tradicionales se convierten en grandes cerchas estructurales que liberan el espacio requerido bajo ellas, mientras que las cubiertas de teja se convierten en paramentos inclinados de paneles metálicos con aislamiento térmico en su interior.

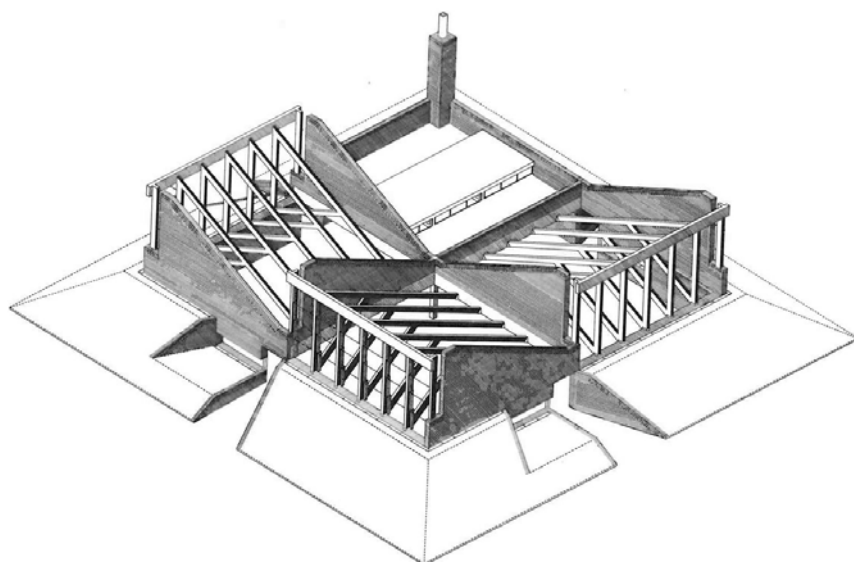
Los paramentos macizos que emergen por encima de las trincheras, se resuelven con muros de ladrillo similares a los de las arquitecturas próximas al edificio, pero pintados en color blanco. Paños continuos con un aparejo a soga, coronados por una doble hilera de ladrillos oscuros en sardinel como remate que marca la silueta del volumen final que, junto con los muros de contención, mantienen la referencia directa con el entorno construido.

Las carpinterías de las piezas sobre el talud vegetal recuerdan a las bay window inglesas, como unos salientes acristalados complejos planteados en las casas victorianas. Se transforman en elementos tecnológicos, en mecanismos abatibles de madera pintada de blanco, con un sistema de apertura basculante sobre el eje central. Divididos en cuatro partes en vertical, plantean un sistema escalonado en el que la parte inferior de una ventana se apoya sobre el superior de la siguiente, y que adelanta algunas soluciones que aparecerán, tras el pertinente cambio de escala de la operación, en proyectos posteriores como el *Selwyn College* (1959) o el *Queens College* (1966-1971). En el encuentro de estos paramentos acristalados con el paño perpendicular de ladrillo, se colocan unas ventanas verticales fijas, hendiduras en la fachada, que convierten el plano vertical transparente en un elemento volumétrico adosado a los muros, vidrio y cerámica engastados.

### Las partes y el todo

Gowan y Stirling parecen deambular de manera premeditada entre la dimensión plástica y la respuesta práctica de la disciplina, entre lo puro visual y lo técnico, entre lo uno y lo otro, sin prescindir de nada, en busca de una arquitectura alternativa.

15 Alejandro de la Sota, "Por una arquitectura lógica", 70-71.

*El proceso para generar la arquitectura lógica es bueno: se plantea un problema en toda su extensión, se ordenan todos los datos que se hacen exhaustivos teniendo en cuenta todos los posibles puntos de vista existentes. Se estudian todas las posibilidades de resolver el problema de todas las maneras posibles. Se estudian todas las posibilidades materiales de construir lo resuelto en lo que ya han entrado estas posibilidades. Un resultado obtenido: si es serio y si es verdad el camino recorrido, el resultado es arquitectura.<sup>15</sup>*

Una lectura intencional de las palabras de Alejandro de la Sota permite identificar en ellas el proceso de trabajo de Gowan y Stirling, al descifrar el término todo como las reglas de juego, los intereses de dos personalidades complementarias siempre en busca de ocasiones para materializarlos. A través de éstas son capaces de transitar entre lo ideal de su pensamiento inicial y la necesidad de convertirlo en objeto construido y sometido a condicionantes externos. (Fig.8)



Figura 8. Imagen interior del pabellón. 1961. Fuente: Archivo Digital del Canadian Center for Architecture. Ref: AP140.S2.SS1.D21.P4.4. Disponible en <https://www.cca.qc.ca/en/search/details/collection/object/389503> (Última consulta mayo 2021)

Las operaciones topográficas que protegen al edificio del exterior, se convierten a su vez en elementos porosos que permiten el acceso al mismo. El aparente tallado de un volumen único se convierte en una composición por partes que parecen asignadas a un programa específico, pero que en última instancia se descubre como una planta continua, como sucesión de escenas y de espacios singulares.

La puesta en valor de la arquitectura tradicional se refleja en los diferentes elementos constructivos que pueden reconocerse como cercanos a ésta, pero interpretados desde la técnica propia de la época en la que el edificio es construido. El pabellón para el colegio Brunswick nace de un sistema aditivo de lógicas aplicadas al entorno, a la volumetría y la organización funcional, y a su construcción; en el que la relación entre las partes posibilita un conjunto capaz de mostrar un orden alternativo al establecido por el Movimiento Moderno en la primera mitad del siglo XX.

Una última oportunidad construida como pareja profesional, convertida en prólogo de nuevas arquitecturas posibles.

## Bibliografía

- Ábalos Vázquez, Iñaki. 2008. *Atlas pintoresco. Vol. 2: Los viajes*. Barcelona: Gustavo Gili.
- Arnell, Peter, y Bickford, Ted. 1985. *James Stirling. Buildings and Projects*. Nueva York: Rizzoli International.
- Baker, Geoffrey. 2011. *The Architecture of James Stirling and his partners James Gowan and Michael Wilford*. Farnham: Ashgate.
- Cortés Vázquez de Parga, Juan Antonio. 2006. *Lecciones de equilibrio*. Barcelona: Fundación Caja de Arquitectos.
- Crinson, Mark. "Picturesque and Intransigent: 'Creative Tension' and Collaboration in the Early House Projects of Stirling and Gowan". *Architectural History*, Vol. 50, 267-295, 2007.
- Crinson, Mark. 2012. *Stirling and Gowan. Architecture from Austerity to Affluence*. Londres: Yale University Press.
- De la Sota, Alejandro. 2002. "Por una arquitectura lógica". En: *Escritos, conversaciones, conferencias*. Barcelona: Gustavo Gili.
- Frampton, Kenneth. Towards a Critical Regionalism: Six Points for an Architecture of Resistance. En: Foster, Hal. 1998. *The anti-aesthetic: essays on postmodern culture*. Nueva York: New York Press.
- Giedion, Sigfried. 1948. *Mechanization Takes Command, a Contribution to Anonymous History*. Nueva York: Oxford University Press.
- Jacobus, John. 1975. *James Stirling, Buildings & Project 1950-1974*. Londres: Thames and Hudson.
- Kahn, Louis. 2002. *Conversaciones con estudiantes*. Barcelona: Gustavo Gili.
- Kierkegaard, Søren. 2006. *O lo uno o lo otro*. Madrid: Trotta.
- Lawrence, Amanda Reeser. "Remaining Modern: The Architecture of James Stirling, 1955-1977". Tesis doctoral inédita, Harvard University, 2007.
- Le Corbusier. 1923. *Vers une architecture*. Paris: Les editions G. Crès et Cie.
- Luliano, Marco y Serrazanetti, Francesca. 2015. *James Stirling Inspiration and Process in Architecture*. Milán: Moleskine.
- Moneo Vellés, Rafael. 2004. *Inquietud teórica y estrategia proyectual en la obra de ocho arquitectos contemporáneos*. Barcelona: Actar.
- Pallasmaa, Juhani. 2012. *Encounters 1. Architectural Essays*. Helsinki: Rakennustieto Publishing.
- Ramos Castro, Luis Miguel. "Regla y restricción en James Stirling". Tesis doctoral inédita, Universidad Politécnica de Madrid, 2017.
- Richards, James Maude. 1958. *The Functional Tradition in Early Industrial Buildings*. Londres: Architectural Press.
- Rowe, Colin. "Manierism and Modern Architecture". *Architectural Review*, Mayo, 289-299, 1957.
- Silva Hernández-Gil, José María. "Permanencias en la arquitectura de James Stirling". Tesis doctoral inédita, Universidad Politécnica de Madrid, 2015.
- Silva Hernández-Gil, José María. "Entre la expresión y el tipo. James Stirling en los cincuenta". *Revista Europea de Investigación en Arquitectura*, no. 03, 167-181, 2015.
- Stirling, James. "From Garches to Jaoul. Le Corbusier as Domestic Architect in 1927 and 1953". *Architectural Review*, Septiembre, 155-161, 1955.
- Stirling, James. "The Functional Tradition and Expression". *Perspecta*, no. 6, pp. 91-92, 1960.
- Stirling, James. 1985. *Edificios y Proyectos 1950-1974*. Barcelona: Gustavo Gili.
- Stirling, James. 1998. *James Stirling: Writings on Architecture*. Milán: Skira.
- Vidler, Anthony. 2010. *James Frazer Stirling: notes from the archive*. Londres: Yale University Press.
- Woodman, Ellis. 2008. *James Gowan: Modernity and Reinvention*. Londres: BlackDog Publishing.